

维拓斯液压

WAD型直通单向阀



通径(NG)20至200

压力至16bar

流量至13000L/min

- 直通单向阀
- 法兰连接
- 用于低压管路



C
方向
阀

图形符号



带弹簧



不带弹簧

订货型号

WAD / 10 / PE

低压直通单向阀

=WAD

无标记 =

丁腈橡胶

PE =

氟橡胶密封

10 =

序列号

公称通径50	= 050
公称通径65	= 065
公称通径80	= 080
公称通径100	= 100
公称通径125	= 125
公称通径150	= 150
公称通径200	= 200

0 =	(不带弹簧) 开启压力0bar
1 =	开启压力0.5bar
2 =	开启压力1.5bar
3 =	开启压力3bar

元件尺寸：

(尺寸单位：mm)

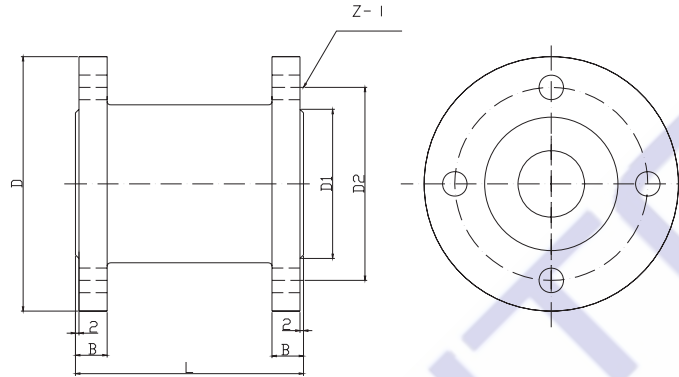

公称通径 DN(mm)	尺寸(mm)					
	L	D	D1	D2	Z-d	B
50	170	160	100	125	8-φ18	20
65	190	180	120	145	8-φ18	20
80	190	195	135	160	16-φ18	22
100	200	215	155	180	16-φ18	24
125	200	245	185	210	16-φ18	26
150	220	280	210	240	16-φ23	28
200	220	335	265	295	24-φ23	30